

UPEVNĚNÍ NOSIČE

- Nikdy neměňte konstrukci nosiče.
- Dbejte pokynů v návodu k montáži.
- Před montáží umyjte a osušte střechu vozu zejména v místech, která přicházejí do kontaktu s nosičem. Také očistěte všechny díly nosiče, které mají přímý kontakt s vozidlem.
- Po každé montáži přezkontrolujte pevnost nosiče na střeše. Zkuste nosič uvolnit všemi směry (v příčné, podélné i svislé ose). Pokud budete cítit určitou vůli, přezkontrolujte sestavení nosiče a pevnost spojů. Při delších cestách pravidelně kontrolujte upevnění nosiče.

PŘÍPEVNĚNÍ NÁKLADU

- Maximální zatížení nosiče uvedené v návodu k montáži nesmí být nikdy překročeno. Dbejte také předpisů (nosnosti střechy) uvedených v Technickém průkazu Vašeho vozidla. V případě rozdílu platí vždy nižší hodnota.
- Maximální zatížení = hmotnost nosiče + hmotnost příslušenství + hmotnost nákladu.
- Náklad musí být umístěn tak, aby jeho těžiště bylo co nejnižší a musí být rovnoměrně rozloženo.
- Náklad nesmí příliš přesahovat do stran přes nosič.
- V případě převozu dlouhých předmětů jako např. střešní autoboxy, surfy či lodě nesmí být vzdálenost mezi příčnicí menší než 60 cm.
- Velmi dlouhé předměty jako např. lodě pevně přivažte vepředu i vzadu k vozidlu.
- Lyže přepravujte špičkami dozadu.
- Z přepravovaného nákladu odstraňte části, které by se mohly cestou uvolnit, např. pumpička na kolo, dětská sedačka, aj.
- Náklad musí být pevně přivázan pomocí řemenů, popruhů apod..
- Dlouhý náklad na nosiči může u některých vozů zamezit plnému otevření zadních dveří vozidla.
- Upevnění nákladu musí být pravidelně kontrolováno během cesty.

JÍZDNÍ POKYNY

- Přizpůsobte rychlost jízdy nákladu a podmínkám jízdy jako je stav silnice, viditelnost, maximální výška průjezdu, vítr, hustota dopravy a také samozřejmě dopravním předpisům.
- Při přepravě nákladu, který zvětší výšku vozu (např. jízdní kola, autobox, apod.) dejte pozor na průjezd sníženými místy (podzemní garáže).
- Jízdu vždy přizpůsobte nákladu. Náklad má vliv na jízdní a brzdící vlastnosti vozidla a zvyšuje citlivost vozidla na boční vítr.

ÚDRŽBA

- Pečlivě uschovejte náhradní klíče
- Pokud nosič nepoužíváte, odmontujte jej, snižte tak částečně spotřebu vozidla a případný hluk, který může nosič způsobit. Toto učiňte také před použitím myčky.
- Po demontáži připevněte volné díly zpět na své místo, zamezte tak možné ztrátě. Nosič skladujte v suchém prostředí.

Další výrobky firmy Neumann

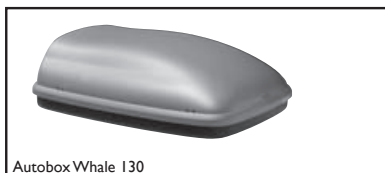

Autobox Whale 130



Autobox Whale Mummy



Autobox X-line

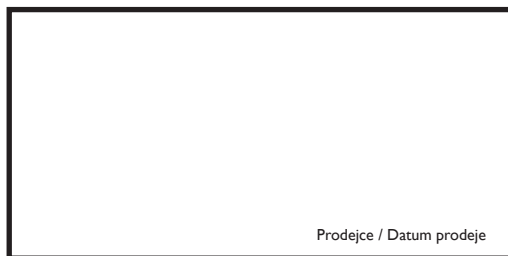

Prodejce / Datum prodeje

Záruka: 2 roky
Nosnost: 50 kg

ATEST
8 SD
1074

Výrobce / Technická podpora / Náhradní díly:
NEUMANN, spol. s r.o.
Modřanská 530/1, 147 00, Praha 4
Tel.: +420 261 109 280, Mobil: +420 724 562 606,
Fax: +420 261 090 987
e-shop: www.neumax.cz, e-mail: info@neumax.cz

NEUMANN®

Montážní návod nosiče C42052 Kompletně sestavený nosič- 2 tyče

Vážení zákazníci,
děkujeme Vám, že jste se rozhodli zakoupit náš výrobek a doufáme, že s ním budete spokojeni.
Před použitím si pečlivě prostudujte tento návod k použití.

Střešní nosič C42052 je kompletně sestaven a je určen pro vozidla uvedená v tabulce:

Značka a model vozidla, počet dveří, rok výroby	L (mm)	D (mm)
OPEL, Vivaro, 4-dr Van, r.v. 2001->, s fixačním bodem, (2 tyče)	1570	1315
OPEL, Vivaro, 5-dr Van, r.v. 2001->, s fixačním bodem, (2 tyče)	1570	1315
RENAULT, Trafic, 4-dr Van, r.v. 2001->, s fixačním bodem, (2 tyče)	1570	1315
RENAULT, Trafic, 5-dr Van, r.v. 2001->, s fixačním bodem, (2 tyče)	1570	1315

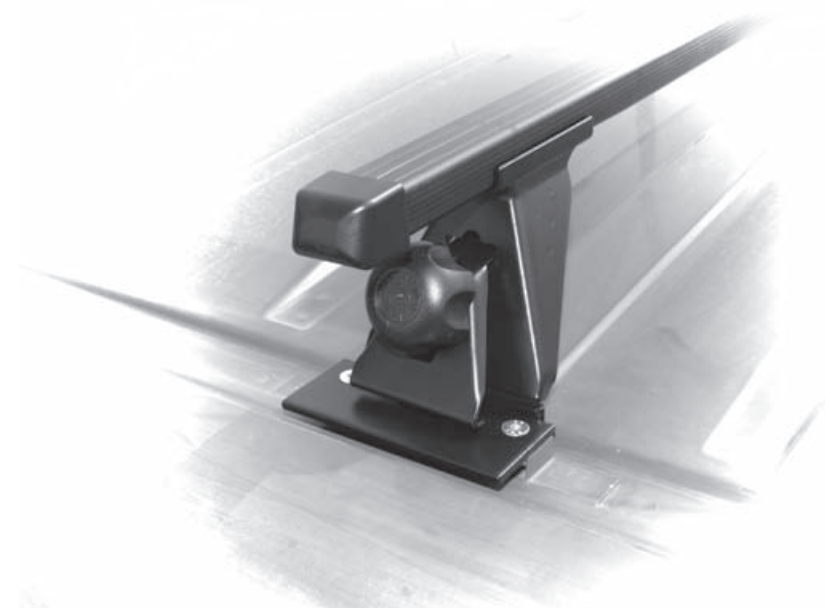

Uvedená vozidla mají ve střeše zabudované fixační body, za které se střešní nosič upíná. Nosník se na každé straně kotví vždy za pár fixačních bodů tzn. za 2 čtyřhranné matice, proto jej nelze montovat na první pozici nad řidiče, kde je fixační bod pouze jeden.

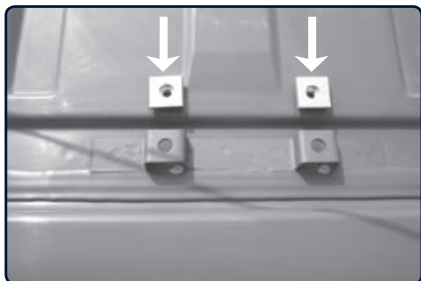

Čtyřhranné matice otočte rovnou plochou vzhůru (válečkem dolů) a zasuňte je pod kotvící body.



Detail zasunuté matice.

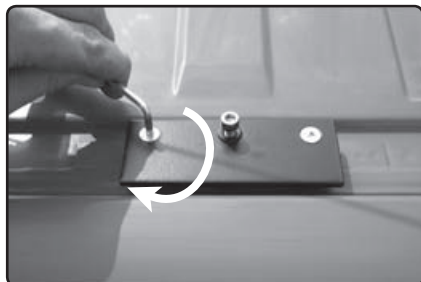

Základní desky nosiče usadíte na kotvící body dle obr. a upevníte je pomocí šroubů M6x16 se zápustnou hlavou a čtyřhranných matic. Utáhněte přiloženým klíčem (imbus č.4).



Vyšroubujte šrouby M8x35 s plastovou hlavou a vyjměte boční úchyty z patek. Střešní nosič usadíte příčně na střechu a nastavte patky tak, aby dosedaly hranou na střechu a z boku těsně přiléhaly k základní desce.



Rozteč šroubů M8x18 s imbusovou hlavou, které fixují patku nosiče k tyči by měla odpovídat rozteči „D“ uvedené v tabulce na titulní straně. Pevně šrouby utáhněte přiloženým klíčem (imbus č.6).

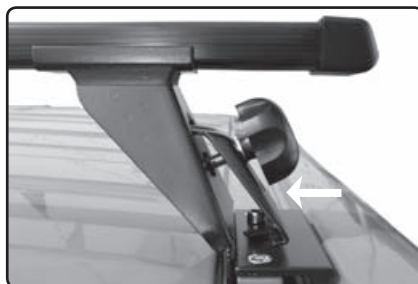

Do otvoru v patce nosiče zasuňte boční úchyt tak, aby se drážka úchyty zaklesla pod hlavu imbusového šroubu v základní desce.



Otvorem v bočním úchytu provlečte ruční šroub M8x35 s plastovou hlavou (s podložkou) a utáhněte jej rovnoměrně na obou stranách nosníku. Šroub neutahujte nadměrnou silou, aby nedošlo k deformaci bočního úchyty a špatnému upevnění nosiče.



Zobrazení střešního nosiče se zámky, které nejsou součástí výrobku. Můžete je objednat pod kódem NPN0506.

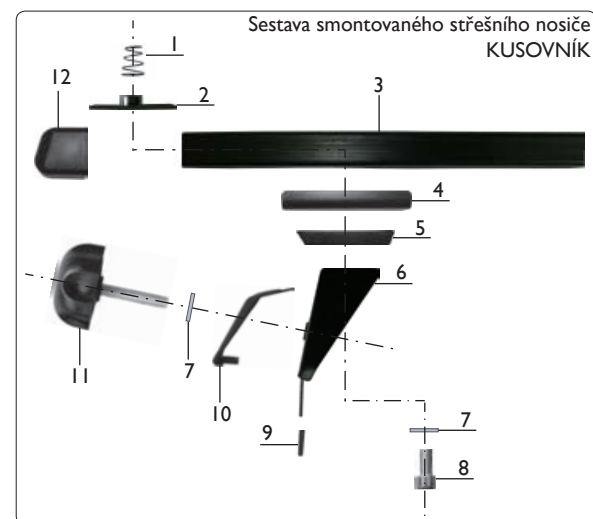

- 1 - pružina
- 2 - matice
- 3 - tyč
- 4 - příložka
- 5 - klín
- 6 - patka
- 7 - podložka
- 8 - šroub M8x18
- 9 - návlek patky
- 10 - boční úchyt
- 11 - šroub M8x35
- 12 - koncovka tyče

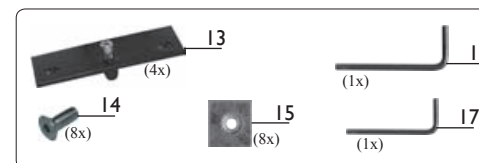

- 13 - základní deska
- 14 - šroub M6x16
- 15 - čtyřhranná matice
- 16 - imbus klíč č.6
- 17 - imbus klíč č.4