

UPEVNĚNÍ NOSIČE

- Dbejte pokynů v návodu k montáži.
- Nikdy neměňte konstrukci nosiče.
- Před montáží umyjte a osušte střechu vozu zejména v místech, která přicházejí do kontaktu s nosičem. Také očistěte všechny díly nosiče, které mají přímý kontakt s vozidlem.
- Po každé montáži přezkoumujte pevnost nosiče na střeše. Zkuste nosič uvolnit všemi směry (v příčné, podélné i svislé ose). Pokud budete cítit určitou vůli, přezkoumujte sestavení nosiče a pevnost spojů. Při delších cestách pravidelně kontrolujte upevnění nosiče.

PŘIPEVNĚNÍ NÁKLADU

- Maximální zatížení nosiče uvedená v návodu k montáži nesmí být nikdy překročeno. Dbejte také předpisů (nosností střechy) uvedených v Technickém průkazu Vašeho vozidla. V případě rozdílu platí vždy nižší hodnota.
- Maximální zatížení = hmotnost nosiče + hmotnost příslušenství + hmotnost nákladu.
- Náklad musí být umístěn tak, aby jeho těžiště bylo co nejnižší a musí být rovnoměrně rozloženo
- Náklad nesmí příliš přesahovat do stran přes nosič.
- V případě převozu dlouhých předmětů jako např. střešní autoboxy, surfy či lodě nesmí být vzdálenost mezi příčnicí menší než 60 cm.
- Velmi dlouhé předměty jako např. lodě pevně přivažte vpředu i vzadu k vozidlu.
- Lyže přepravujte špičkami dozadu.
- Z přepravovaného nákladu odstraňte části, které by se mohly cestou uvolnit, např. pumpička na kolo, dětská sedačka, aj.
- Náklad musí být pevně přivažen pomocí řemenů, popruhů apod..
- Dlouhý náklad na nosiči může u některých vozů zamezit plnému otevření zadních dveří vozidla.
- Upevnění nákladu musí být pravidelně kontrolováno během cesty.

JÍZDNÍ POKYNY

- Přizpůsobte rychlost jízdy nákladu a podmínkám jízdy jako je stav silnice, viditelnost, maximální výška průjezdu, vítr, hustota dopravy a také samozřejmě dopravním předpisům.
- Při přepravě nákladu, který zvětší výšku vozu (např. jízdní kola, autobox, apod.) dejte pozor na průjezd sníženými místy (podzemní garáže).
- Jízdu vždy přizpůsobte nákladu. Náklad má vliv na jízdní a brzdící vlastnosti vozidla a zvyšuje citlivost vozidla na boční vítr.

ÚDRŽBA

- Pečlivě uschovejte náhradní klíče
- Pokud nosič nepoužíváte, odmontujte jej, snížíte tak částečně spotřebu vozidla a případný hluk, který může nosič způsobit. Toto učiňte také před použitím myčky.
- Po demontáži připevněte volné díly zpět na své místo, zamezte tak možné ztrátě. Nosič skladujte v suchém prostředí.

Další výrobky firmy Neumann

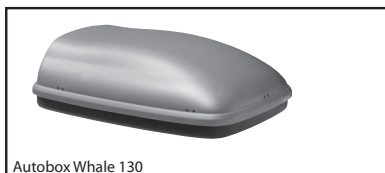

Autobox Whale 130

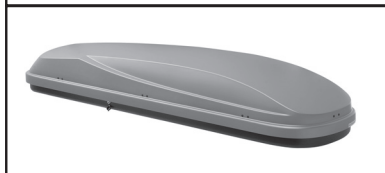

Autobox Whale Mummy

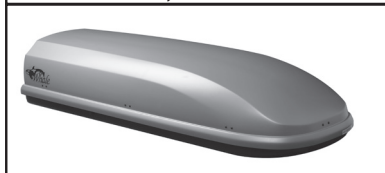

Autobox X-line



Prodejce / Datum prodeje

Záruka: 3 roky
Nosnost: 75 kg



ATEST
8 SD
3 4 4 5

Výrobce / Technická podpora / Náhradní díly:
NEUMANN, spol. s r.o.
Modřanská 530/1, 147 00, Praha 4
Tel.: +420 261 109 280, Mobil: +420 724 562 606,
Fax: +420 261 090 987
e-shop: www.neumax.cz, e-mail: info@neumax.cz

NEUMANN®

Montážní návod nosiče
NAA3426, NAA3436, NAA3437
Kompletně sestavený nosič - 2 tyče

Vážení zákazníci,
děkujeme Vám, že jste se rozhodli zakoupit náš výrobek a doufáme, že s ním budete spokojeni.
Před použitím si pečlivě prostudujte tento návod k použití.

Střešní nosiče NAA3426, NAA3436, NAA3437 jsou určeny pro vozidla uvedená v tabulce:

Kód	Značka a model vozidla, počet dveří, rok výroby	L / P* / Z* (mm)	D / P* (mm)	D / Z* (mm)
NAA3426	VOLKSWAGEN, Golf V, 5-dr Hatchback, r.v. 2004->2007	1190 / 1120	1080	1012
NAA3436	VOLKSWAGEN, Golf Plus, 5-dr Hatchback, r.v. 2005->	1190 / 1120	1085	1016
NAA3437	VOLKSWAGEN, Golf VI, 5-dr Hatchback, r.v. 2008->	1190 / 1120	1080	1012

P* - Přední
Z* - Zadní

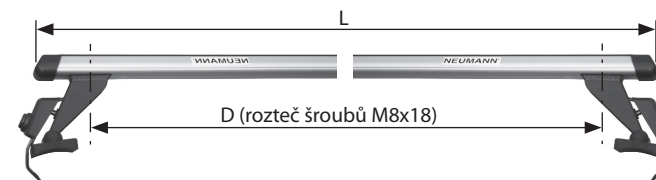

www.neumax.cz

Verze 10/12

Vozidla uvedená v tabulce na str. 1 mají nad dveřmi nosný rám karoserie, za který se střešní nosič upíná bočním úchytem. Přední nosič je ke karoserii zafixován bočními úchyty s trny, zadní nosič samostatnými úchyty.



Pomocí klíče odemkněte a vyjměte uzamykatelné kryty. Uvolněte boční úchyty povolením šroubů M8x35. Šrouby nechte zašroubované přibližně na 3 až 4 závitech.

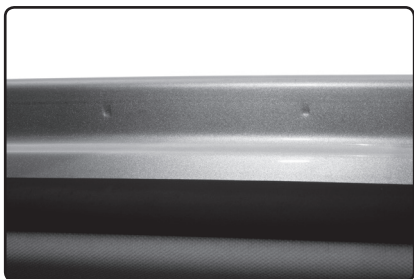

V rámu karoserie jsou nad zadními dveřmi dvě značky, vyznačující pozici uchycení zadního nosiče.

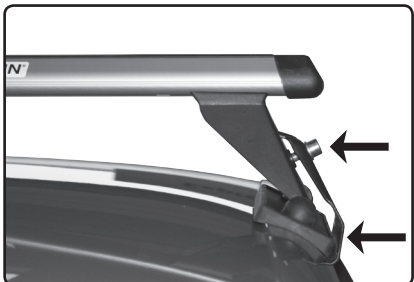

Přední úchyt zasuňte současně trnem do závitu a do patky nosiče. Poté lehce zašroubujte šroub M8x35. Zadní úchyt zasuňte současně pod rám karoserie a do patky nosiče. Poté lehce zašroubujte šroub M8x35.

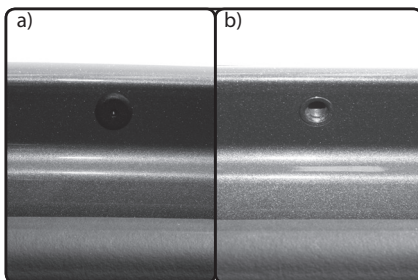

V rámu karoserie je nad předními dveřmi závit určený pro zafixování bočních úchytů.

a) Plastová záslepka, kterou je nutné vyjmout.
b) Závit (pod záslepkou) pro uchycení nosiče.

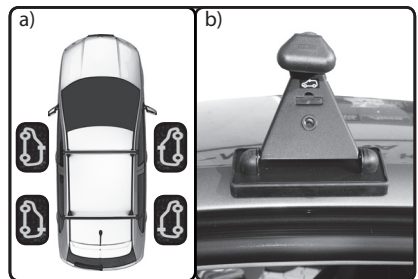

a) Nosič nastavte patkami na střechu s ohledem na umístění dle obr. Pozici patek určuje samolepka na patce nosiče.

Přední - Zadní -

b) Patky předního nosiče postavte středem nad kotvicí závity. Patky zadního nosiče středem mezi značky.



Překontrolujte pevné utažení šroubu M8x35 přiloženým klíčem (imbus č.6).

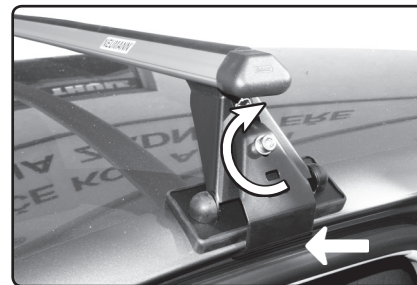

Boční úchyt přimáčkněte, aby dosedal na karoserii a zároveň pevně utáhněte šroub M8x35 přiloženým klíčem (imbus č.6) rovnoměrně na obou stranách nosníku. Šroub neutahujte nadměrnou silou, aby nedošlo k deformaci bočního úchytu a špatnému upevnění nosiče.



Na boční úchyty nasadte uzamykatelný kryt a pomocí klíče uzamkněte.

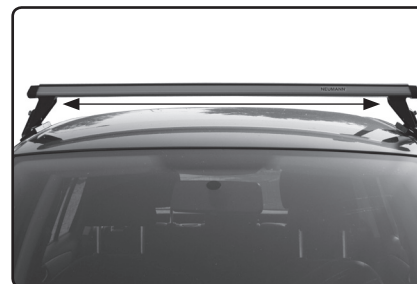

Případné korekce montáže:

- Nelze upevnit boční úchyt k automobilu a zároveň k nosiči - povolte šrouby M8x35 na spodní straně nosiče, a zvětšete rozteč „D“ na požadovanou vzdálenost. Poté oba šrouby opět utáhněte.
- Dosedací guma patky nosiče na vnitřní straně odstává od střechy vozu - povolte šrouby M8x35 na spodní straně nosiče a zmenšete rozteč „D“ na požadovanou vzdálenost. Poté oba šrouby opět utáhněte.

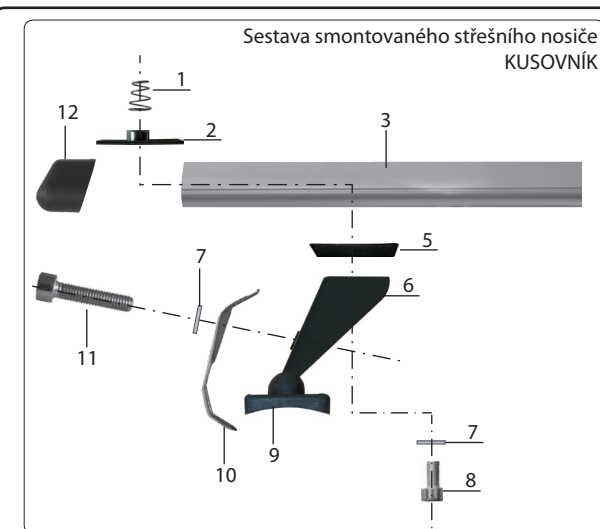

- 1 - pružina
- 2 - matice
- 3 - tyč
- 5 - klín
- 6 - patka
- 7 - podložka
- 8 - šroub M8x18
- 9 - guma patky
- 10 - boční úchyt
- 11 - šroub M8x35
- 12 - koncovka tyče

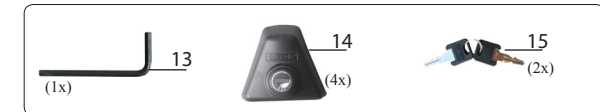

- 13 - imbus klíč č.6
- 14 - uzamykatelný kryt
- 15 - klíč uzamykatelného krytu